

Printy 2

BS-80TL

BS-80TD

セントロニクス社準拠

取扱説明書

ご使用前にこの取扱説明書をよくお読みになり、正しくお使いください。
また、この取扱説明書は大切に保管してください。

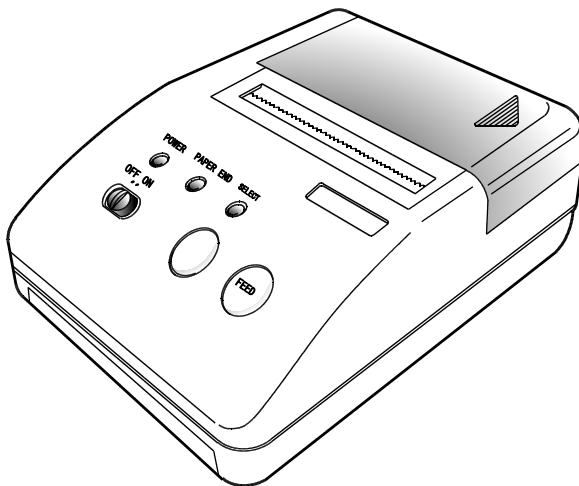

三栄電機株式会社

本社 / 東京都豊島区池袋2-61-1 大宗池袋ビル5F
〒171-0014 TEL. (03) 3986-0646(代) FAX (03) 3988-5876
西日本営業所 / 大阪市淀川区西中島3-5-2 新居第10ビル
〒532-0011 TEL. (06) 309-9530(代) FAX (06) 309-9532
名古屋営業所 / 名古屋市名東区上社1-802 上社ターミナルビル2F
〒465-0025 TEL. (052) 760-6500(代) FAX (052) 760-6510

このたびはBS-80Tをお買い求めいただきましてまことにありがとうございました。
ございました。

ご使用前にこの取扱説明書をよくお読みになり、正しくお使いください。
また、この取扱説明書は大切に保管してください。

電波障害自主規制について

この装置は、第二種情報処理装置（住宅地域又はその隣接した地域において使用されるべき情報処理装置）で、住宅地域での電波障害防止を目的とした情報処理装置等電波障害自主規制協議会（VCCI）基準に適合しております。しかし、本装置をラジオ、テレビジョン受信機に近接してご使用になると 受信障害の原因となることがあります。
取扱説明書に従って正しい取り扱いをしてください。

プリンタ取扱い上の注意

当社製品を他システム、装置等に組込んで使用される場合は、お客様最終製品・最終システムが当社製品の不具合による原因で不良品とならないように設計し出荷保証をお願いいたします。システム、装置等に組込んで使用される場合は、当社営業窓口までご相談願います。なお、ご相談なく使用されたことにより発生した損害などについては責任は負いかねます。万が一不具合が発生した場合は、当社製品の交換を原則とし、その限度はその製品の価値と同等を越えるものでは無いことをご了承ください。また、現品交換に付きましては、当社にて不具合を確認させていただいたうえで、速やかに対応させていただきます。

目次

使用上の注意 1

- 1. 安全上の注意 1
- 2. ご使用に際して 2
- 3. 感熱紙のお取扱について 2
- 4. 設 置 3

各部の名称 4

特 徴 4

使用方法 5

- 1. 準備 5
 - 1-1. 開梱 5
 - 1-2. 各部の説明 5
 - 1-2-1. スイッチ 5
 - 1-2-2. LED・カッターパネル 5
 - 1-3. 外形寸法 6
- 2. 操作のしかた 7
 - 2-1. ACアダプタの接続 7
 - 2-2. ロール紙のセット 8
 - 2-3. 紙詰まりの処理方法 9
 - 2-4. テスト印字 9
 - 2-5. HEXダンプ印字 11
 - 2-6. 動作設定モードの設定 12
 - 2-7. 電池の使用について 14
- 3. プリンタの動作 15
 - 3-1. エラー処理 15
 - 3-2. ペーパーエンド (PAPER END) 検出 15
 - 3-3. バッテリー電圧低下 (BE) 検出 15
 - 3-4. 印字濃度の調整 15

4. 制御コード	16
4-1. コマンド一覧表	16
4-2. キャラクターモードの制御コード	17
4-2-1. 印字方向の指定	17
4-2-2. 文字の大きさと印字に使用する制御コード	18
4-2-3. 文字間隔・行間隔を設定する制御コード	21
4-2-4. 縦書き、白黒反転制御コード	24
4-2-5. 漢字制御コード	26
4-2-6. 特殊キャラクタ制御コード	28
4-2-7. 国際キャラクタ制御コード	28
4-3. ビットイメージモードの制御コード	30
4-3-1. アスキーコードによるデータ設定モード	31
4-3-2. HEX (16進) データによるデータ設定	32
4-3-3. 印字濃度の調整	34
4-3-4. 動作モードの設定	35
5. データコード表	37
6. 漢字コード表について	38

お手入れのしかた 39

仕 様 40

1. 一般仕様	40
1-1. プリンタ仕様	40
1-2. 動作条件	40
2. インターフェイス仕様	41
2-1. 仕様	41
2-2. コネクタ端子配列	41
2-3. コネクタの信号説明	41
2-4. 入出力用端子機能説明	42
2-5. データ入力タイミング	43
2-6. 入出力信号条件	43

オプション 45

代理店一覧 46

使用上の注意

1. 安全上の注意

■ 記号表示について

この取扱説明書では、安全にお使いいただくために大切な情報を次の記号表示で表しています。

この表示されているところの記載事項については必ずお守りください。また、内容をよく理解してから本文をお読みください。



注意

取扱いを誤った場合に、人が怪我をしたり物的損害を受ける恐れのある内容を示しています。

■ 絵記号の意味



記号は、気をつける必要があることを表しています。



記号は、しなければならないことを表しています。



記号は、してはいけない禁止であることを表しています。



注意



ペーパーカバー・バッテリーカバー・カッターパネルの取り付け取り外し時に、指などを挟まないようにご注意ください。



カッターで指などを切らないようにご注意ください。



指定のACアダプタや電池以外は使用しないでください。故障、感電（火災）の原因になります。



指定の電源電圧以外では使用しないでください。故障、感電の原因となります。



濡れた手でACアダプタや電池の接続、取り外しはしないでください。故障、感電（火災）の原因になります。



ACアダプタ、電池、コネクタなどの端子間をショートさせたり、水や液体などをかけたりしないでください。故障、感電、火災の原因になります。

2. ご使用に際して

- ・ ACアダプタを使用される場合は、必ずBS-80T専用のACアダプタ（BS-100J：別販売品）を使って、AC100V（50Hzまたは60Hz）の電源につないでください。
- ・ プリンタは落としたり、ぶつけたりしないでください。
- ・ 高低温、直射日光、電磁界、腐食性のガスが発生する場所、およびほこりの多い場所は避けてください。
- ・ ご使用にならないときは電源コンセントからACアダプタを外してください。
- ・ ご自分で分解したり、修理したりすることは絶対におやめください。
- ・ プリンタは水などで濡らさないでください。
- ・ 紙を紙挿入口より引っ張りますと、故障の原因となりますのでお止めください。
- ・ 紙を紙挿入口より逆に引っ張りますと、故障の原因となりますのでお止めください。
- ・ プリンタに不測の事態が発生しても、システムがハングアップしないようにエラー処理を充分に考慮頂き、システム全体の不良とならないように対策してください。
- ・ プリンタに異常があるとき（変な音やにおいがする煙りがでるとき）はただちに電源を切り、異常が継続していないことを確認して購入先、または当社へご相談ください。

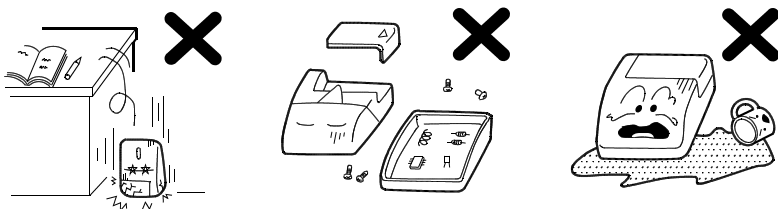

3. 感熱紙のお取り扱いについて

- ・ 乾燥した冷暗所に保存してください。
- ・ 固いもので強くこすらないでください。
- ・ 有機溶剤の近くに置かないでください。
- ・ 塩ビフィルム、消しゴムや粘着テープに長時間接触させないでください。
- ・ 複写直後のジアゾおよび湿式コピーとは重ねないでください。
- ・ 糊付けするときは化学糊は使わないでください。
- ・ 粘着テープは感熱紙を変色させる事があります。裏面を両面テープ等で止めるようにしてください。
- ・ 汗ばんだ手で触れますと指紋が付いたり記録がぼける事があります。
- ・ お客様に手渡す領収書などに使用する場合は、感熱紙であることを明記し、保存方法などの注意事項を印刷、または印字してください。
- ・ 紙は指定の感熱紙以外は使用しないでください。故障の原因となります。
- ・ 印字後の紙を、直射日光に当てないでください。印字が消える事があります。

4. 設置

プリンタを設置するときは、次のことを守ってください。

- 水平で落下などの恐れのない安定した場所に設置してください。

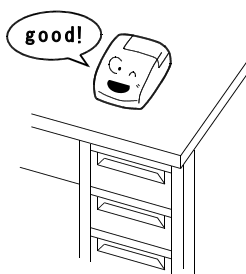

- 次のような場所には設置しないでください。

傾いた場所や、強い振動のある場所。

直射日光が当たる場所や、ホコリが多い場所。

温度が40℃以上の場所や、0℃以下の場所。

湿度が80%以上の場所。

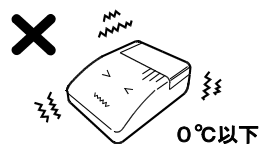
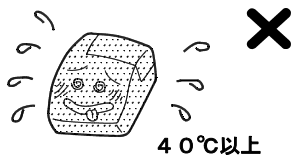
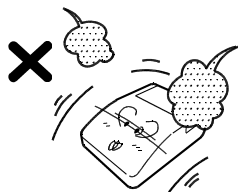
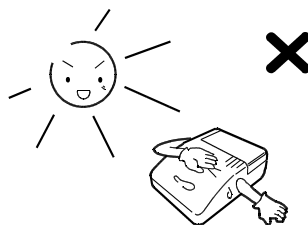
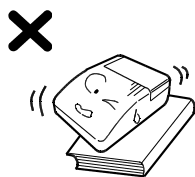

各部の名称

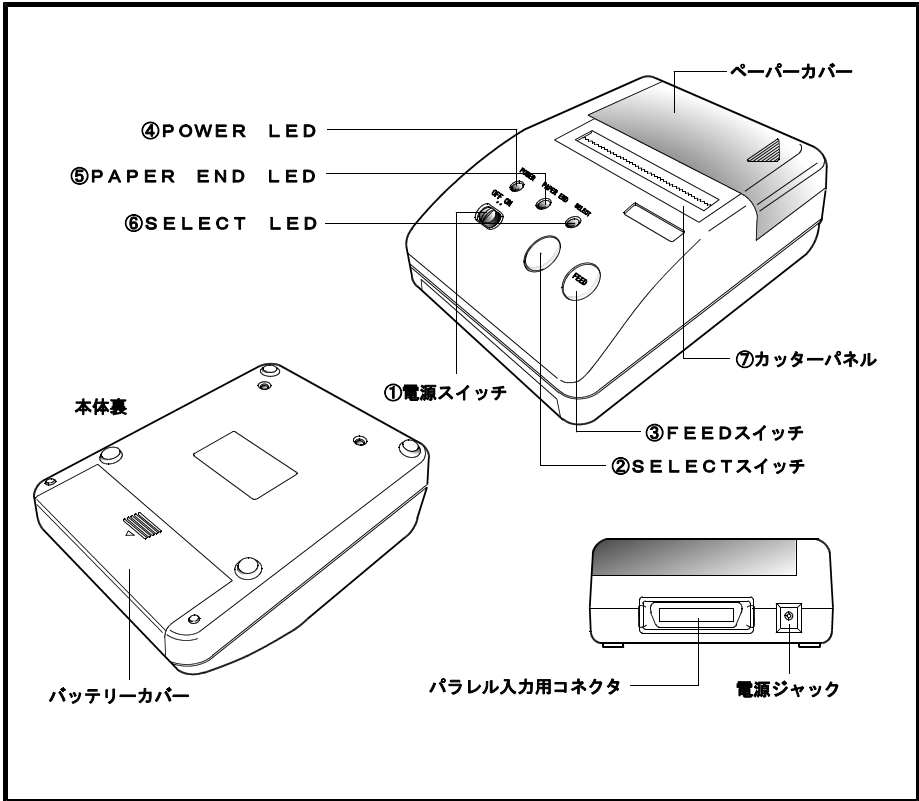

特 徴

BS-80Tは、コンピュータやその他のホストシステムから（8ビットパラレルセントロニクス準拠方式により）入力されたデータを感じ熱印字方式により印字する小型プリンタユニットです。

下記のような特徴を持っています。

デザイン・機構

シンプルであらゆる機器にマッチします。

各部に工夫が凝らされており、取扱い（特に用紙のセット）が簡単です。

印 字

弊社の同種プリンタと印字時間を比較して1.63倍も高速です。文字は16×16の鮮明印字、漢字（JIS第一、第二水準）も印字できます。

機能・電源

文字の拡大及び横転印字、双方向印字など豊富な種類の印字設定ができます。ビットイメージによるグラフィック印字ができます。紙切れ検出センサー付きです。自動給紙機能により紙のセットが簡単です。バッテリー電圧低下検出機能付きです。4Kバイトのバッファがあります。乾電池・ACアダプタの2電源方式です。

使用方法

1. 準備

1-1. 開梱

梱包を解きましたら、本体と付属品が全て揃っていることを確認してください。

- ・ 本体 (BS-80TL (ライトグレー)
BS-80TD (ダークグレー))
- ・ 感熱紙 1巻
- ・ 取扱説明書 1冊
- ・ 乾電池/単3 4本

★感熱紙は弊社にて、取扱っておりますので申し付けください。

1-2. 各部の説明

1-2-1. スイッチ

①電源スイッチ

ONにすると電源が入ります。

②SELECT (セレクト) スイッチ

ON-LINE (オンライン) / OFF-LINE (オフライン) の切り替えを行います。

※印字を一時中断したい時は、このスイッチを押してOFF-LINE状態 (SELECT LEDが消灯) にします。

再びこのスイッチを押しますとON-LINE状態 (SELECT LEDが点灯) になり印字が再開されます。

※FEEDスイッチの機能はOFF-LINEの時有効となります。

③FEED (フィード) スイッチ

OFF-LINE状態でこのスイッチを押すと、押されている間連続して紙送りを行います。

※このスイッチを押したまま電源をONしますとテスト印字を行います。

1-2-2. LED・カッターパネル

④POWER (パワー) LED

電源スイッチをONにすると点灯、電圧が低下すると点滅します。

⑤PAPER END (ペーパーエンド) LED

ロール紙無し状態で点灯します。

⑥SELECT (セレクト) LED

ON-LINE状態で点灯します。

※点灯中はデータの受付が可能です。

⑦カッターパネル

用紙の切り取りに使用します。

※用紙を上側に幾分持ち上げるようにして引っ張りますと用紙を切断できます。

1-3. 外形寸法

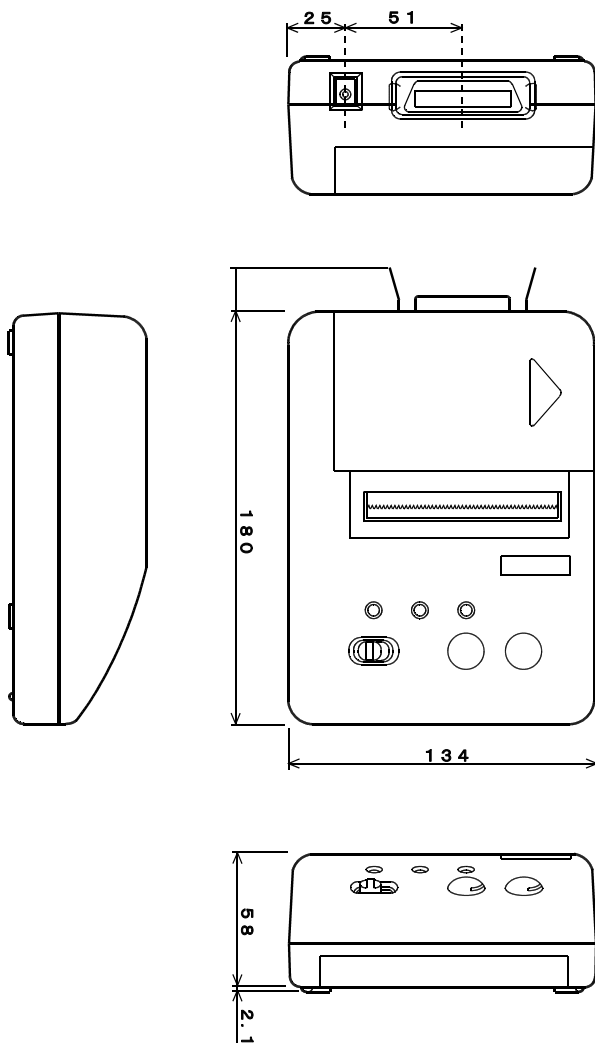

2. 操作のしかた

2-1. ACアダプタの接続

★ACアダプタはオプション（別販売品）です。[品名：BS-100J]

 **注意** （安全のためお守りください）

ACアダプタをコンセントに差し込んである時は、DCプラグの先端部には触らないでください。感電する恐れがあります。

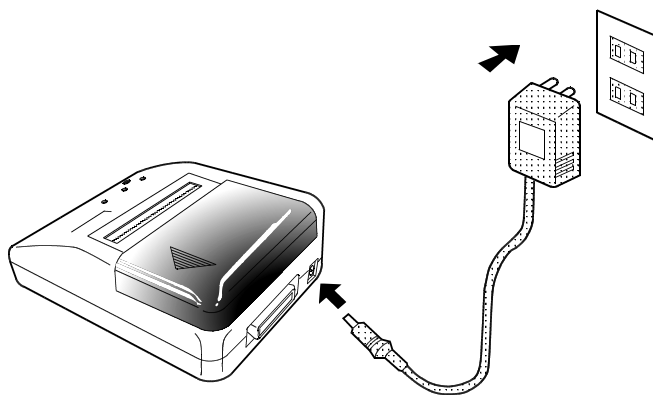

- ①電源スイッチをOFFにします。
- ②ACアダプタのDCプラグを本体の電源ジャックに差し込みます。
- ③ACアダプタをAC100V（50Hzまたは60Hz）のコンセントに差し込みます。

【注 意】

- ・ACアダプタは専用のものをお使いください。
- ・ACアダプタを外すときには、電源スイッチをOFFにしACアダプタ、DCプラグの順に外してください。

2-2. ロール紙のセット

●ペーパーカバーの開け方

①ペーパーカバーをペーパーカバーについている矢印の方向へスライドさせます。

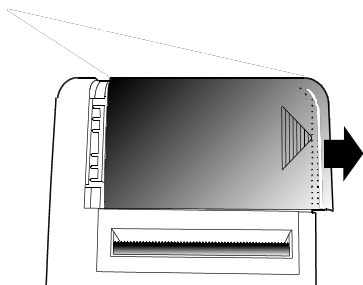

②スライドさせたペーパーカバーを下図のような方向へ開けます。

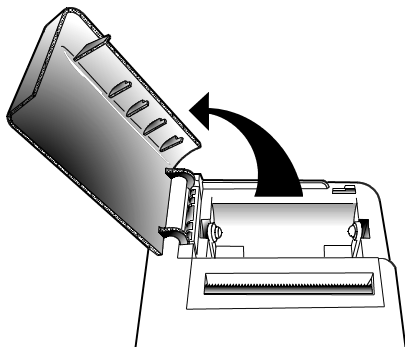

●ロール紙のセット

- ①電源スイッチをONにします。
- ②ロール紙の先端を図1のように水平にカットします。
- ③ペーパーカバーを開けます。
- ④ロール紙の先端を紙挿入口の壁面と水平になるようにまっすぐ差し込みます。
自動的にロール紙が送られ、自然に止まるのを待ちます。
- ⑤ロール紙をホルダー部に置き、ペーパーカバーを閉めます。

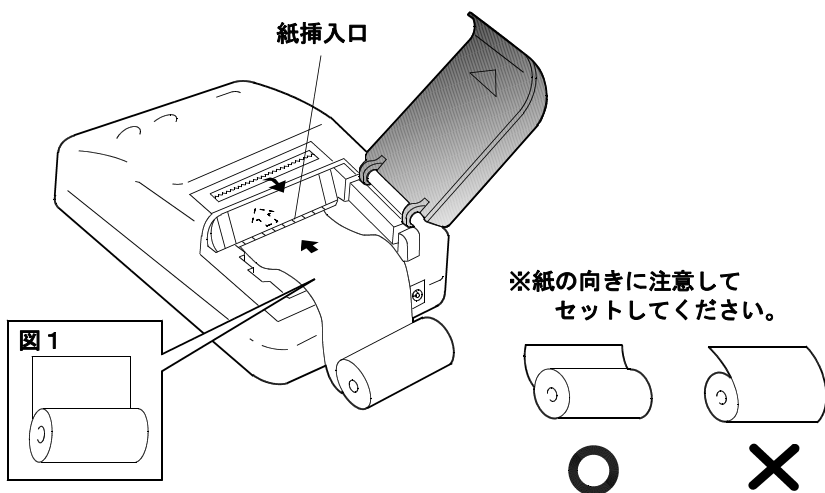

2-3. 紙詰まりの処理方法

※印字用紙を挿入口より逆に引っ張りますと故障の原因となりますので、逆に引っ張らないでください。

- ①電源スイッチをOFFにします。
紙詰まりが発生しましたら速やかに電源を切ってください。
- ②カッターパネルを取り外します。
カッターパネルの上部を指で強く外側に押して外します。

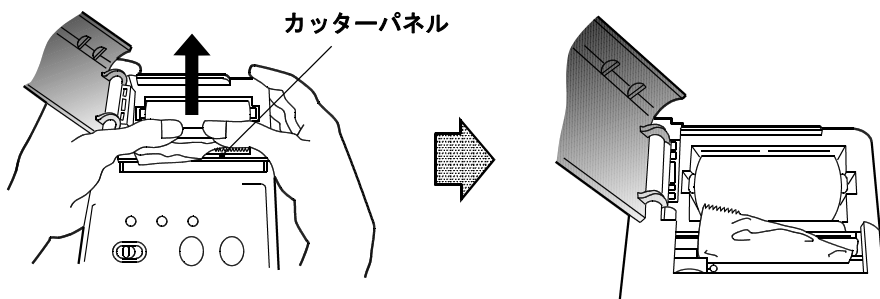

- ③内部に傷を付けないように丁寧に紙を取り除いてください。
- ④カッターパネルを取り付けます。
カッターパネルのつめを合わせてしっかり取り付けてください。

2-4. テスト印字

テスト印字では、持っている全てのキャラクタを普通文字で1回印字し、その後千鳥パターンを1行印字してデータ入力状態に入ります。以下の手順で行います。

- ①電源スイッチをOFFにします。
- ②FEEDスイッチを押しながら電源スイッチをONにします。
- ③テスト印字を開始したら、FEEDスイッチを離します。
- ④最初に現在の設定モードを印字します。
印字後、FEEDスイッチを押すとテスト印字モードになりテスト印字を行います。

【注意】テスト印字終了後、印字は自動的に止まりますので印字中は電源を切らないでください。

テスト印字サンプル

2-5. HEXダンプ印字

入力したデータを16進数で印字します。
データが正しく入力されているかどうかをチェックします。
以下の手順で行ってください。

- ①電源スイッチをOFFにします。
- ②SELECTスイッチを押したまま、電源スイッチをONにします。
[HEX DUMP]と印字され、HEXダンプモードになります。
- ③入力されたデータが、1行分以上になると次のように印字されます。
データが1行未満の場合は、FEEDスイッチを押してください印字します。

※HEXダンプモードを終了するときは、電源をOFFにしてください。

2-6. 動作設定モードの設定

プリンタの動作機能を、FEEDスイッチとSELECTスイッチを使い設定します。下表の様に機能が初期設定されています。設定後、電源をOFFにしても内容は保持されます。

- ① FEEDスイッチを押したまま、電源スイッチをONします。
現在のプリンタの設定モードが印字され停止します。

BS-80T [VX.XX] XXXX/XX/XX	: バージョンNo. 年月日
SANEI ELECTRIC INC.	

International char = Japan	: 国際キャラクタの設定状況
Density = 100 (%)	: 印字濃度の設定状況
Print direction = -> Both sides <-	: ヘッド動作の設定状況
Print mode = Graphic (28)	: 1 行の桁数 (28/25) の設定状況
Character set = Full (28)	: 半角 / 全角文字の設定状況
Auto line feed = Invalidity (OFF)	: オートラインフィード [®] 設定の有無
On line switch = Available (ON)	: SELECT スイッチ使用の有無
 Push the button	
Push FEED button => END	: FEEDスイッチを押すとテスト印字終了。
 Push SEL button => Setting mode	: SELECTスイッチを押すと動作設定モードへ。

- ②ここで、動作設定モードに入るか、テスト印字をするかの選択をしてください。
FEEDスイッチを押すと動作設定モードに入らず、テスト印字を行います。
SELECTスイッチを押すと動作設定モードとなり以下の様になります。

Setting mode

Push FEED button => Go to next	: FEEDスイッチを押すと次の設定モードへ。
Push SEL button => Condition change	: SELECTスイッチを押すと機能変更ができます。

印が工場出荷時の設定です。

◇国際キャラクタの設定

International char = Japan	:	日本
International char = U. S. A	:	アメリカ
International char = Germany	:	ドイツ
International char = England	:	イギリス
International char = France	:	フランス
International char = Spain	:	スペイン
International char = Italy	:	イタリア
International char = Sweden	:	スウェーデン

◇印字濃度の設定

Density = 100 (%)	:	印字濃度 100%
Density = 110 (%)	:	印字濃度 110%
Density = 120 (%)	:	印字濃度 120%
Density = 90 (%)	:	印字濃度 90%

◇ヘッド動作の設定

Print direction = -> Both sides <-	:	双方向印字動作
Print direction = -> One side	:	単方向印字動作

◇1行の印字桁数

Print mode = Graphic (28)	:	1行28桁に設定(行間0ドット)
Print mode = Character (25)	:	1行25桁に設定(行間2ドット)

◇半角/全角文字の設定

Character set = Full (28)	:	全角文字で印字
Character set = Half (56)	:	半角文字で印字

◇オートラインフィード^{*}設定

Auto line feed = Invalidity (OFF)	:	オートラインフィード [*] 設定無し
Auto line feed = Available (ON)	:	オートラインフィード [*] 設定有り

◇SELECT switch使用

On line switch = Available (ON)	:	SELECT switchを使用する
On line switch = Invalidity (OFF)	:	SELECT switchを使用しない

下記メッセージが出力すると動作設定モードが保持されます。

Data Keeping , Setting mode END !!

最後にテスト印字を行い、データ入力可能となります。

* : 制御コード「ESC+S+n1+n2」による設定も可能です。

* : モードを出荷時の状態に戻す場合は、SELスイッチとFEEDスイッチを押したまま電源スイッチをONしてください。

2-7. 電池の使用について

注意 (安全のためお守りください)

- ・ +- (プラスマイナス) を正しくセットしてください。破裂、液漏れの原因となります。
- ・ 電池はショートさせたり充電、分解、加熱、火のなかに入れたりしないでください。破裂、液漏れの原因となります。

※古い電池と新しい電池、違う種類の電池を混ぜて使用しないでください。

電池のセット

- ①バッテリーカバーを矢印の方向へスライドさせて取り外します。

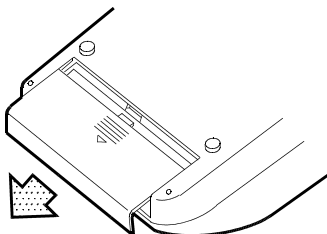

- ②電池をセットする場所のイラストに合わせて、+- (プラスマイナス) を正しくセットしてください。

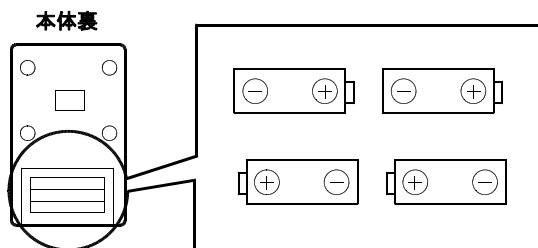

- ③電池を正しくセットしたのを確認してから、バッテリーカバーを閉めます。

※電池残量が少ない場合、電圧低下により印字が停止し、大切なデータが途中で消滅する事がありますので、早めに電池交換を行ってください。

※電池駆動では長時間の使用が出来ませんので、充分注意してください。

3. プリンタの動作

3-1. エラー処理

以下の場合CPUはプリンタを正常に制御できないと判断しエラーモードに入ります。

- ・プリンタのイニシャライズ時および、インターバルホームリターン時、規定数ヘッド送りモータを戻してもホームポジションスイッチのオフが検出されなかった場合。

エラーモードに入ると、プリンタの出力をOFFにしデータを受け付けません。

・ERROR	:	Low
・BUSY	:	High
・ACK	:	High

エラーの解除は、電源スイッチを一度OFFにしてエラー要因を取り除き、再度電源スイッチをONしてください。

※エラーモードに入るとPAPER END LEDとSELECT LEDとが交互に点滅します。

3-2. ペーパーエンド (PAPER END) 検出

フォトインタラプタを用いて、印字用紙の有無を検出しています。
印字用紙は指定の用紙を使用してください。

3-3. バッテリー電圧低下 (BE) 検出

コントローラの入力電源電圧が、4.8V以下になった時に、POWER LEDが点滅します。ただし、プリンタ停止時の電池の端子電圧が、4.8V以上あっても、一旦印字動作が始まり、ヘッドへの電流供給が始まると、電圧が大きく低下し、電圧検出が作動する場合があります。また、電池駆動が4.5V以下になると、コントロールICの動作そのものが不安定になり、POWER LEDの点滅を行わなくなることもあります。

電池駆動では、以下に示すように長時間での使用が期待できませんので、早めに電池交換を行うように心がけてください。

* 乾電池を使用した場合の連続印字可能行数 (電池寿命)
約1760行 (約6m) [25°Cの場合]

3-4. 印字濃度の調整

ヘッドの抵抗値、電圧、周囲温度により自動調整しています。

印字濃度の設定は、ヘッドの抵抗値・外気温度・電圧により自動的にコントロールされますが、使用目的などによる細かな制御は不可能です。

コマンドにより4段階に設定できます。(コマンド説明参照)

※動作設定モードでも設定できます。

ESC+"~"+n	4段階の設定変更が可能です。
n=0	100%
n=1	110%
n=2	120%
n=3	90%

4. 制御コード

BS-80Tには、以下の制御コマンドがあります。

4-1. コマンド一覧表

機能コード	名称	16進コード	10進コード	ページ
ESC+"U"+n	印字方向指定	<1B><55>	<27><85>	17
CR	キャリッジリターン	<0D>	<13>	18
LF	ラインフィード	<0A>	<10>	18
CAN	キャンセル	<18>	<24>	18
DEL	デリート	<7F>	<127>	18
BS	バックスペース	<08>	<08>	18
S0	自動解除付き倍幅拡大指定	<0E>	<14>	19
DC4	自動解除付き倍幅拡大解除	<14>	<20>	19
SI	1バイトコード(ANK)半角解除	<0F>	<15>	19
DC2	1バイトコード(ANK)半角指定	<12>	<18>	19
ESC+"W"+n	横倍拡大文字指定/解除	<1B><57>	<27><87>	19
ESC+"0"	改行幅23ドット25桁指定	<1B><30>	<27><48>	21
ESC+"2"	改行幅21ドット28桁指定	<1B><32>	<27><50>	21
ESC+"A"+n	改行幅nドット指定	<1B><41>	<27><65>	21
ESC+SP+n	文字間スペース設定	<1B><20>	<27><32>	22
ESC+"D"+n	水平タブ位置設定	<1B><44>	<27><68>	22
HT	水平タブ移動	<09>	<09>	22
ESC+"@"	リセットプリンタ	<1B><40>	<27><64>	22
FS+"J"	縦書き指定	<1C><4A>	<28><74>	24
FS+"K"	縦書き解除	<1C><4B>	<28><75>	24
ESC+"T"+n	文字の白黒反転	<1B><54>	<27><84>	24
FS+"&"	漢字モード指定 [ESC/P]	<1C><26>	<28><38>	26
ESC+"K"	漢字モード指定 [PC-PR]	<1B><4B>	<27><75>	26
FS+"."	漢字モード解除 [ESC/P]	<1C><2E>	<28><46>	26
ESC+"H"	漢字モード解除 [PC-PR]	<1B><48>	<27><72>	26
ESC+"c"+n *	特殊キャラクタ選択	<1B><63>	<27><99>	28
ESC+"R"+n *	国際キャラクタ選択	<1B><52>	<27><82>	28
ESC+"=""+n *	ビットイメージ-LSB/MSB選択	<1B><3D>	<27><61>	30
ESC+"l"+n1+n2+n3+n4 *	ビットイメージ・アスキー	<1B><6C>	<27><108>	31
ESC+"L"+n1+n2 *	ビットイメージ・HEX	<1B><4C>	<27><76>	32
ESC+"~"+n	印字濃度の設定	<1B><7E>	<27><126>	34
ESC+"S"+n1+n2	動作モードの設定	<1B><53>	<27><83>	35

<XX>H は16進数、<XX>D は10進数で表しています。

注1：n, n1 は数値データで指定されます。

注2：*印のコードは漢字指定の時には無効となります。

注3：ビットイメージモードでは、改行幅が21ドットに固定されます。

4-2 . キャラクターモードの制御コード

4-2-1. 印字方向の指定

ESC+"U"+n

[名 称] 印字方向指定

[コード] <1B>H+<55>H+n または <27>D+<85>D+n

[機 能] n=00H 双方向印字

n=01H 単方向印字

を指定します。

nは下位1ビットのみ有効、上位7ビットは無視します。

4-2-2. 文字の大きさと印字に使用する制御コード

文字寸法には、1行に28桁印字できる普通文字の他に、1行に56桁印字できる半角文字と、横寸法が普通文字の2倍で、1行に14桁の印字となる倍幅拡大文字があります。

CR

[名称] キャリッジリターン

[コード] <0D>H または <13>D

[機能] データの印字を行います。
CRに先行するデータがない時にはなにもしません、ただしデータ入力位置は先頭になります。

LF

[名称] ラインフィード

[コード] <0A>H または <10>D

[機能] プリントバッファ内のデータの印字と紙送りをします。
データがないとき、または全データがスペースの場合には紙送りのみを行います。

CAN

[名称] キャンセル

[コード] <18>H または <24>D

[機能] CANコードの入力により、データバッファ（行メモリ）内をクリアします。
制御コードは有効です。

DEL

[名称] デリート

[コード] <7F>H または <127>D

[機能] データバッファ内の最終データを消去します。

BS

[名称] バックスペース

[コード] <08>H または <08>D

[機能] BSコマンド以前の1データとBSコマンド以後の1データを重ねて印字します。

SO

- [名 称] 自動解除付き倍幅拡大指定
- [コード] <0E>H または <14>D
- [機 能] 以後のデータが1行のみ倍幅拡大文字で印字されます。
DC4・LF・CRまたはESC+W+0のコードにより、倍幅拡大指定が解除されます。

DC4

- [名 称] 自動解除付き倍幅拡大解除
- [コード] <14>H または <20>D
- [機 能] SOコードによる倍幅拡大指定を解除します。
ESC+W+1で設定された拡大指定は解除されません。

SI

- [名 称] 1バイトコード(ANK)半角解除
- [コード] <0F>H または <15>D
- [機 能] 半角文字指定を解除します。

DC2

- [名 称] 1バイトコード(ANK)半角指定
- [コード] <12>H または <18>D
- [機 能] 以後のデータが半角文字で印字されます。
SIコード入力により、半角指定が解除されます。
動作モード設定により初期的に半角指定することができます。

ESC+*W*+n

- [名 称] 倍幅拡大文字指定／解除
- [コード] <1B>H+<57>H+n または <27>D+<87>D+n
- [機 能] 倍幅拡大文字指定または解除を行います。
n = 01Hで指定
n = 00Hで解除です。
(nは下位1ビットのみ有効)

文字の大きさと印字に使用する制御コードの記述例

```
100 ' BS1. BAS
110 LPRINT "・CR テスト LFナシ"
120 LPRINT "ABCDE";CHR$(&HD);" GHI "
130 '
140 LPRINT "・LF カイキョウ"
150 LPRINT CHR$(&HA);
160 LPRINT "ABCDE"
170 '
180 LPRINT "・CAN テスト"
190 LPRINT "ABCDE";CHR$(&H18);"ABCDE"
200 '
210 LPRINT "・DEL テスト"
220 LPRINT "ABCDE";CHR$(&H7F);"ABCDE"
230 '
240 LPRINT "・BS テスト"
250 LPRINT "ABCDE";CHR$(&H8);"ABCDE"
260 '
270 LPRINT "・SO テスト カクタイ"
280 LPRINT "ABCDE";CHR$(&HE);"ABCDE"
290 '
300 LPRINT "・DC4 テスト"
310 LPRINT CHR$(&H14);"ABCDE"
320 '
330 LPRINT "・DC2 テスト ハンカク"
340 LPRINT "ABCDE";CHR$(&H12);"ABCDE"
350 '
360 LPRINT "・SI テスト"
370 LPRINT "ABCDE";CHR$(&HF);"ABCDE"
380 '
390 LPRINT "・ESC+W+1 テスト"
400 LPRINT CHR$(&H1B);"W";CHR$(1);
410 LPRINT "ABCDE"
420 '
430 LPRINT "・ESC+W+0 テスト"
440 LPRINT CHR$(&H1B);"W";CHR$(0);
450 LPRINT "ABCDE"
460 '
470 LPRINT "・RESET テスト BS1"
480 LPRINT CHR$(&H1B);"@ "
490 END
```

4-2-3. 文字間隔・行間隔を設定する制御コード

プリンタヘッド(16ドット)のドット配列縦間隔は、0.21mmで長さ寸法は3.36mmです。

紙送り間隔は0.165mmですので16ドット改行では2.64mmとなり重なってしまいます。

したがって行間隔無しで1行改行する場合の紙送り間隔(改行幅)は21ドットです。

改行幅を設定する場合は充分注意して下さい。(21ドット改行=3.46mm)

ESC+"0"

[名称] 改行幅23ドット25桁指定

[コード] <1B>H+<30>H または <27>D+<48>D

[機能] 1行を25桁(文字間隔 s° -s2ドット)に設定し紙送りを23ドット/ラインで行います。

ESC+"2"

[名称] 改行幅21ドット28桁指定

[コード] <1B>H+<32>H または <27>D+<50>D

[機能] 1行を28桁(文字間隔 s° -s0ドット)に設定し紙送りを21ドット/ラインで行います。同一行にビットイメージモードと混在した場合には、ビットイメージモードが優先されます。
ビットイメージ終了後に設定しなおしてください。

ESC+"A"+n

[名称] 改行幅nドット指定

[コード] <1B>H+<41>H+n または <27>D+<65>D+n

[機能] 紙送り量を1ドット単位で設定し、nドット/ラインで行います。

$$n = 0 \leq n \leq 127$$

$$(n = 0 \text{ OH} \leq n \leq 7 \text{ FH})$$

ESC+"SP"+n

- [名 称] 文字間スペース設定
- [コード] <1B>H+<20>H+n または <27>D+<32>D+n
- [機能] 印字する文字と文字の間隔を設定します。
n=0 ~ 255 で指定します。
(n=0 ~ FFH)

ESC+"D"+n

- [名 称] 水平タブ位置の設定
- [コード] <1B>H+<44>H+n または <27>D+<68>D+n
- [機能] 水平タブ位置の設定します。
n=0 ~ 255 で指定します。
(n=0 ~ FFH)

HT

- [名 称] 水平タブ位置までの移動
- [コード] <09>H または <09>D
- [機能] 水平タブ設定数のスペースコード (20H) を挿入します。

ESC+"@"

- [名 称] リセットプリンタ
- [コード] <1B>H+<40>H または <27>D+<64>D
- [機能] プリンタをイニシャライズします。
リセットコマンド送信後、コマンド実行するまでの間に送信されたデータは、保証されません。
よって、当コマンド送信後約1秒程度は、次のデータを送らないようにしてください。

文字間隔・行間隔を設定する制御コードの記述例

```
100 ' BS2. BAS
110 LPRINT ""·ESC+0"
120 LPRINT CHR$ (&H1B);"0";
130 LPRINT "AAAAAAAAAAAAAAAAAAAA"
140 LPRINT "BBBBBBBBBBBBBBBBBBBB"
150 '
160 LPRINT ""·ESC+2"
170 LPRINT CHR$ (&H1B);"2";
180 LPRINT "AAAAAAAAAAAAAAAAAAAA"
190 LPRINT "BBBBBBBBBBBBBBBBBBBB"
200 '
210 LPRINT CHR$ (&H1B);"2";
220 LPRINT ""·ESC+A+n   カイキョウ"
230 LPRINT ""·ESC+SP+n  カンカク"
240 FOR I=1 TO 20
250 LPRINT CHR$ (&H1B);"A";CHR$ (I);
260 LPRINT CHR$ (&H1B);" ";CHR$ (I);
270 LPRINT "ABCDE"
280 NEXT I
290 '
300 LPRINT CHR$ (&H1B);"2";
310 LPRINT ""·HT   テスト BS1"
320 FOR I=1 TO 10
330 LPRINT CHR$ (&H1B);"D";CHR$ (I);
340 LPRINT "AB";CHR$ (&H9);"AB"
350 NEXT I
360 END
```

4-2-4. 縦書き、白黒反転制御コード

FS+”J”

[名 称] 縦書き指定

[コード] <1C>H+<4A>H または <28>D+<74>D

[機 能] 縦書き印字の指定を行います。

FS+”K”

[名 称] 縦書き解除

[コード] <1C>H+<4B>H または <28>D+<75>D

[機 能] 縦書き指定を解除します。

ESC+”T”+n

[名 称] 文字の白黒反転

[コード] <1B>H+<54>H または <27>D+<84>D

[機 能] 文字を白抜き（バックはベタ黒）で印字します。

n = 0 1Hで指定

n = 0 0Hで解除です。

（nは下位1ビットのみ有効）

注意：1行中1度の使用に限ります。

また、何行も連続して印字しますと文字がつぶれ判読不能となる場合があります。

縦書き、白黒反転制御コードの記述例

```
100 ' BS3. BAS
110 LPRINT ""ESC+J ｸﾞｷ"
120 LPRINT CHR$ (&H1C);"J";
130 LPRINT "ABCDE"
140 '
150 LPRINT ""ESC+K ｺﾞｷ"
160 LPRINT CHR$ (&H1C);"K";
170 LPRINT "ABCDE"
180 '
190 LPRINT ""ESC+T ﾂｸ"
200 LPRINT CHR$ (&H1B);"T";CHR$ (1);
210 LPRINT "ABCDE";
220 LPRINT CHR$ (&H1B);"T";CHR$ (0);
230 LPRINT "" ABCDE"
240 END
```

4-2-5. 漢字制御コード

FS+"&"

[名 称] 漢字モード指定

[コード] <1C>H+<26>H または <28>D+<38>D

[機 能] 漢字モードを指定します。

ESC+"K"

[名 称] 漢字モード指定

[コード] <1B>H+<4B>H または <27>D+<75>D

[機 能] 漢字モードを指定します。

FS+"." "

[名 称] 漢字モード解除

[コード] <1C>H+<2E>H または <28>D+<46>D

[機 能] 漢字モードを解除します。

ESC+"H"

[名 称] 漢字モード解除

[コード] <1B>H+<48>H または <28>D+<72>D

[機 能] 漢字モードを解除します。

漢字制御コードの記述例

```
100 ' BS4. BAS
110 CONSOLE , , , , 1
120 LPRINT "・FS+& カンジ"
130 LPRINT CHR$ (&H1C) ; "&";
140 LPRINT CHR$ (&H34) ; CHR$ (&H41) ; CHR$ (&H3B) ; CHR$ (&H7A)
150 LPRINT CHR$ (&H1C) ; ". ";
160 LPRINT "・FS+."
170 LPRINT CHR$ (&H34) ; CHR$ (&H41) ; CHR$ (&H3B) ; CHR$ (&H7A)
180 '
190 LPRINT "・ESC+K カンジ"
200 LPRINT CHR$ (&H1B) ; "K";
210 LPRINT CHR$ (&H34) ; CHR$ (&H41) ; CHR$ (&H3B) ; CHR$ (&H7A)
220 LPRINT CHR$ (&H1B) ; "H";
230 LPRINT "・ESC+H"
240 LPRINT CHR$ (&H34) ; CHR$ (&H41) ; CHR$ (&H3B) ; CHR$ (&H7A)
250 CONSOLE , , , , 0
260 END
```

4-2-6. 特殊キャラクタ制御コード

ESC+"c"+n

[名称] 特殊キャラクタ選択

[コード] <1B>H+<63>H+n または <27>D+<99>D+n

[機能] n=0で普通文字、n=1で特殊文字を指定します。
(nは下位1ビットのみ有効)

	F8	F9	FA	FB	FC	FD
ESC+"c"+0	〒	市	区	町	村	人
ESC+"c"+1	÷	Σ	μ	Ω	π	σ

4-2-7. 国際キャラクタ制御コード

12の文字を、以下の8種の国際キャラクタのいずれかに指定します。
機能選択スイッチにより初期設定されています。

ESC+"R"+n

[名称] 国際キャラクタ選択

[コード] <1B>H+<52>H+n または <27>D+<82>D+n

[機能]

		コード (HEX)											
n	23	24	40	5B	5C	5D	5E	60	7B	7C	7D	7E	国
0	#	\$	@	[¥]	^	`	{		}	~	日本
1	#	\$	@	[\]	^	`	{		}	~	アメリカ
2	#	\$	§	Ä	Ö	Ü	^	`	ä	ö	ü	β	ドイツ
3	£	\$	@	[\]	^	`	{		}	~	イギリス
4	#	\$	à	°	ç	§	^	`	é	ù	è	¨	フランス
5	℞	\$	@	í	Ñ	¿	^	`	¨	ñ	}	~	スペイン
6	#	\$	@	°	\	é	^	ù	à	Ò	è	ì	イタリア
7	#	☉	É	Ä	Ö	Å	Ü	é	ä	ö	å	ü	スウェーデン

特殊キャラクタと国際キャラクタ制御コードの記述例

```
100 ' BS6. BAS
110 CONSOLE , , , , 1
120 LPRINT "・トクシュ"
130 LPRINT CHR$(&H1B);"c";CHR$(0);
140 GOSUB *PRINT1
150 LPRINT CHR$(&H1B);"c";CHR$(1);
160 GOSUB *PRINT1
170 '
180 LPRINT "・コクサイ"
190 LPRINT CHR$(&H1B);"R";CHR$(0);
200 GOSUB *PRINT2
210 LPRINT CHR$(&H1B);"R";CHR$(1);
220 GOSUB *PRINT2
230 LPRINT CHR$(&H1B);"R";CHR$(2);
240 GOSUB *PRINT2
250 LPRINT CHR$(&H1B);"R";CHR$(3);
260 GOSUB *PRINT2
270 LPRINT CHR$(&H1B);"R";CHR$(4);
280 GOSUB *PRINT2
290 LPRINT CHR$(&H1B);"R";CHR$(5);
300 GOSUB *PRINT2
310 LPRINT CHR$(&H1B);"R";CHR$(6);
320 GOSUB *PRINT2
330 LPRINT CHR$(&H1B);"R";CHR$(7);
340 GOSUB *PRINT2
350 LPRINT CHR$(&H1B);"R";CHR$(0);
360 CONSOLE , , , , 0
370 END
380 '
390 *PRINT1
400 LPRINT CHR$(&HF8);CHR$(&HF9);CHR$(&HFA);CHR$(&HFB)
410 LPRINT CHR$(&HFC);CHR$(&HFD)
420 RETURN
430 '
440 *PRINT2
450 LPRINT CHR$(&H23);CHR$(&H24);CHR$(&H40);CHR$(&H5B);
460 LPRINT CHR$(&H5C);CHR$(&H5D);CHR$(&H5E);CHR$(&H60);
470 LPRINT CHR$(&H7B);CHR$(&H7C);CHR$(&H7D);CHR$(&H7E)
480 RETURN
```

4-3. ビットイメージモードの制御コード

ビットイメージモードでは、プリントヘッドの16のドットを使い2バイト単位のデータをビットイメージとして印字します。

イメージデータとヘッドドットの対応は、以下のようになります。

ESC+"="n

[名称] ビットイメージデータLSB/MSB選択

[コード] <1B>H+<3D>H+n または <27>D+<61>D+n

[機能] ビットイメージデータを印字する場合、下図のように16ドットのヘッドに対し2バイトのデータ配置されます。ヘッドの(上)に送られたデータのLSBを配置するか、MSBを配置するかを選択します。

n=00H データのMSBをヘッド上位に配置します。

n=01H データのLSBをヘッド上位に配置します。

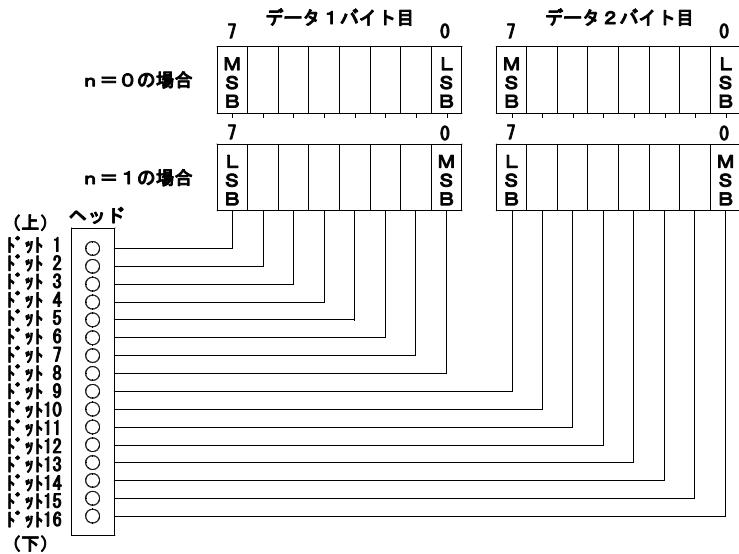

データ1バイト目とデータ2バイト目の、2バイトを1データとカウントします。

ビットイメージモードでは、次の動作モードになります。

- ・印字方向は、常に左から右への単方向印字
- ・21ドット改行
- ・行28桁印字モード

ビットイメージモードが終了しても、動作モードは変更されませんので、モードを変更したい場合は再設定してください。

また、ビットイメージモードは1行のみ有効で、次行に連続して使用出来ません。1行ごとに設定してください。設定データが1行を越えた場合は、越えた分のデータは無視され何も印字しません。

ビットイメージモードに設定する前にバッファ内に印字データがあった場合は、ビットイメージの動作モードの条件で印字されます。

4-3-1. アスキーコードによるデータ設定モード

ESC+"1"+n1+n2+n3+n4

[名称] ビットイメージ・アスキー

[コード] <1B>H+<6C>H+n1+n2+n3+n4
または
<27>D+<108>D+n1+n2+n3+n4

[機能]

n1, n2, n3, n4でデータ数を指定します。n1, n2, n3, n4数値はアスキーコードで表し

n1が ¹ 1000の桁				
n2が ¹ 100の桁	10進データ	0	~	9
n3が ¹ 10の桁	アスキーデータ	<30>H	~	<39>H
n4が ¹ 1の桁				

となります。必ず4桁の整数で設定してください、データ設定桁が多かったり少なかったりすると正常に印字されません。

また、数値以外のアスキーデータが設定された場合は0に設定されます。

データ設定例

データ数157の場合 (0157)

1B+6B+30+31+35+37+.....
4桁の整数 (157×2=314)ケのデータ

データ設定の悪い例

01AB = データが整数でない
023 = 4桁でない

* : 整数以外のデータはすべて0に書換られます。

データ数は最大1023まで指定可能ですが、1行に印字できるデータ数は、448です。

4-3-2. HEX (16進) データによるデータ設定

ESC+"L"+n1+n2

[名称] ビットイメージHEX

[コード] <1B>H+<4C>H+n1+n2
または
<27>D+<76>D+n1+n2

[機能]

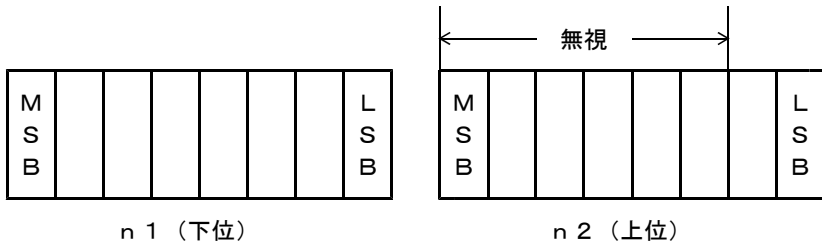

n1, n2でデータ数を指定します。 n1, n2は16進数 (HEX) で表し

n1が下位桁

n2が上位桁

となります。 n2は下位2ビットのみ有効で、上位6ビットは無視されます。
データ数は最大1023 (3FF) まで指定可能ですが、1行に印字できる
データ数は、448データです。

ビットイメージモードの制御コードの記述例

```
100 ' BS5. BAS
110 CONSOLE , , , 1
120 LPRINT "・ビットイメージ MSB HEX"
130 LPRINT CHR$(&H1B);"L";CHR$(255);CHR$(0);
140 FOR I=0 TO 255
150 LPRINT CHR$(I);CHR$(I);
160 NEXT I
170 LPRINT "16 END"
180 '
190 LPRINT "・ビットイメージ MSB DEC"
200 LPRINT CHR$(&H1B);"I";"0255";
210 FOR I=0 TO 255
220 LPRINT CHR$(I);CHR$(I);
230 NEXT I
240 LPRINT "10 END"
250 '
260 LPRINT CHR$(&HA)
270 LPRINT CHR$(&H1B);"=";CHR$(1);
280 LPRINT "・ビットイメージ LSB HEX"
290 LPRINT CHR$(&H1B);"L";CHR$(255);CHR$(0);
300 FOR I=0 TO 255
310 LPRINT CHR$(I);CHR$(I);
320 NEXT I
330 LPRINT "16 END"
340 '
350 LPRINT "・ビットイメージ LSB DEC"
360 LPRINT CHR$(&H1B);"I";"0255";
370 FOR I=0 TO 255
380 LPRINT CHR$(I);CHR$(I);
390 NEXT I
400 LPRINT "10 END"
410 LPRINT CHR$(&H1B);"=";CHR$(0);
420 CONSOLE , , , 0
430 END
```

4-3-3. 印字濃度の調整

印字濃度の設定は、ヘッドランク・外気温・電圧により自動的にコントロールされますが、使用目的などによる細かな制御は不可能です。

データにより4段階に設定できます。

ESC+"~"+n

[名称] 印字濃度の設定

[コード] <1B>H+<7E>H+n または <27>D+<126>D+n

[機能] 4段階の設定変更が可能です。

n = 00H 100%

n = 01H 110%

n = 02H 120%

n = 03H 90%

4-3-4. 動作モードの設定

プリンタのFEED・SELECTスイッチによる設定も可能ですが、コマンドでも設定可能です。

ESC+"S"+n1+n2

[名称] 動作モードの設定

[コード] <1B>H+<53>H+n または <27>D+<83>D+n

[機能] 2バイトのデータで設定します。

データ1バイト目

7	6	5	4	3	2	1	0
---	---	---	---	---	---	---	---

				0	0	0	----	日本
				0	0	1	----	アメリカ
				0	1	0	----	ドイツ
				0	1	1	----	イギリス
				1	0	0	----	フランス
				1	0	1	----	スペイン
				1	1	0	----	イタリア
				1	1	1	----	スウェーデン
				0	----			双方向印字指定
				1	----			単方向印字指定
				0	----			1行28桁印字指定
				1	----			1行25桁印字指定
				0	----			普通文字指定
				1	----			半角文字指定
				0	----			オートラインフィード指定無し
				1	----			オートラインフィード指定有り
				0	----			SELECTスイッチ有り
				1	----			SELECTスイッチ無し

データ2バイト目

7	6	5	4	3	2	1	0
---	---	---	---	---	---	---	---

						0	0	----	印字濃度 100%
						0	1	----	印字濃度 110%
						1	0	----	印字濃度 120%
						1	1	----	印字濃度 90%
						0	0	----	ボーレート 9600bps
						0	1	----	ボーレート 19200bps
						1	0	----	ボーレート 4800bps
						1	1	----	ボーレート 2400bps
						0	----		データ長8ビット
						1	----		データ長7ビット
						0	0	----	パリティ無し
						0	1	----	パリティ無し
						1	0	----	パリティ奇数
						1	1	----	パリティ偶数
						0	----		制御方式 SBUSY
						1	----		制御方式 Xon/Xoff

印字濃度の調整と動作モード設定の記述例

100 ' BS7. BAS

110 LPRINT "・インジ` ノウ`"

120 LPRINT CHR\$ (&H1B) ; CHR\$ (&H7E) ; CHR\$ (0) ;

130 LPRINT "ABCDE 100%"

140 END

100 ' BS8. BAS

110 LPRINT "・モード` セッテイ"

120 LPRINT CHR\$ (&H1B) ; "S" ; CHR\$ (&HAA) ; CHR\$ (&HAA)

130 LPRINT "ABCDE 100%"

140 END

5. データコード表

上位 下位		0	1	2	3	4	5	6	7	8	9
		0000	0001	0010	0011	0100	0101	0110	0111	1000	1001
0	0000			SP	0	@	P	'	p	—	┘
1	0001			!	1	A	Q	a	q	—	┘
2	0010		DC2	"	2	B	R	b	r	—	┘
3	0011			#	3	C	S	c	s	—	┘
4	0100		DC4	\$	4	D	T	d	t	—	┘
5	0101			%	5	E	U	e	u	—	┘
6	0110			&	6	F	V	f	v	—	┘
7	0111			'	7	G	W	g	w	—	┘
8	1000	BS	CAN	(8	H	X	h	x	—	┘
9	1001	HT)	9	I	Y	i	y	—	┘
A	1010	LF		*	:	J	Z	j	z	—	┘
B	1011		ESC	+	;	K	[k	{	—	┘
C	1100		FS	,	<	L	¥	l		—	┘
D	1101	CR		-	=	M]	m	}	—	┘
E	1110	SO		.	>	N	^	n	~	—	┘
F	1111	SI		/	?	O	_	o	DEL	+	┘

上位 下位		A	B	C	D	E	F
		1010	1011	1100	1101	1110	1111
0	0000	SP	—	タ	ミ	二	×
1	0001	。	ア	チ	ム	卅	円
2	0010	「	イ	ツ	メ	卅	年
3	0011	」	ウ	テ	モ	卅	月
4	0100	、	エ	ト	ヤ	▲	日
5	0101	・	オ	ナ	ユ	▲	時
6	0110	ヲ	カ	ニ	ヨ	▲	分
7	0111	ヲ	キ	ヌ	ラ	▲	秒
8	1000	イ	ク	ネ	リ	♠	〒
9	1001	ウ	ケ	ノ	ル	♥	市
A	1010	エ	コ	ハ	レ	◆	区
B	1011	オ	サ	ヒ	ロ	♣	町
C	1100	ヤ	シ	フ	ワ	●	村
D	1101	ユ	ス	ヘ	ン	○	人
E	1110	ヨ	セ	ホ	〃	／	■
F	1111	ツ	ソ	マ	°	＼	

未定義コードは無視されます。太枠内はコントロールコードを示します。

6. 漢字コード表について

漢字コード表は、別途に用意してありますのでご要求ください。

1) 漢字コード表の見方について

漢字を印字する場合には、FS+&コードの入力によって、漢字モードに変換したあと、印字する漢字のコードを漢字コード表から探して入力します。

漢字コード表では、第一、第二水準の漢字は音読みで「あいうえお」順に並んでいます。

例：「亜」という漢字を漢字コード表から探し出します。

まず「亜」という漢字を漢字コード表から探し出します。

16進		0 1 2 3 4 5 6 7 8 9 A B C D E F															
		10進															
ア	30-20	48-32	亜	啞	娃	阿	哀	愛	挨	始	逢	葵	茜	穉	惡	握	渥
	30-30	48-48	旭	葦	蓊	梓	庄	幹	扱	宛	姐	虻	飴	綯	綾	鮎	或
	30-40	48-64	粟	裕	安	庵	按	暗	案	闇	鞍	杏					

「亜」の文字の左をたどると、

16進……………30-20

10進……………48-32

という数字があります。これは、ハイフン（-）の左が上位バイト、右が下位バイトを表わしています。

$$\frac{30}{\text{上位バイト}} - \frac{20}{\text{下位バイト}} \qquad \frac{48}{\text{上位バイト}} - \frac{32}{\text{下位バイト}}$$

また、「亜」という文字を上にとどめてみてください。

16進…………… 1

10進…………… 1

という数字があります。これを左側の数字の下位バイトに足してください。

$$16\text{進} \dots\dots\dots \frac{30}{\text{上位}} - \frac{21}{\text{下位}}$$

$$10\text{進} \dots\dots\dots \frac{48}{\text{上位}} - \frac{33}{\text{下位}}$$

これが「亜」のコードとなります。印字する場合は、上位バイト、下位バイトの順に入力してください。

お手入れのしかた

プリンタの表面が汚れたときは、柔らかい布で乾拭きしてください。汚れがひどいときは柔らかい布を中性洗剤を少し入れた水に浸し、よく絞ってから拭きます。その後、乾拭きしてください。

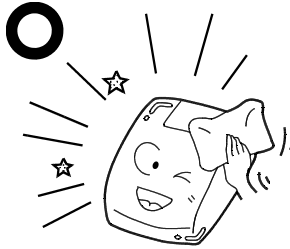

×

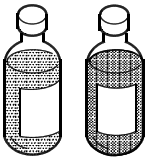

シンナー、ベンジンなどの揮発性の薬品はプラスチックを傷めますので使用しないでください。

×

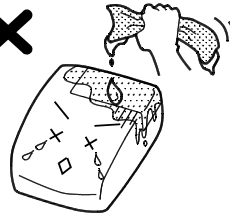

プリンタの内部は絶対に水などで濡らさないでください。

仕 様

1. 一般仕様

1-1. プリンタ仕様

項 目	仕 様
印字方式	感熱シリアルドット方式
印字ヘッド	縦16ドットサーマルヘッド
印字方向	キャラクタ印字 双方向印字 グラフィック印字 単方向印字 (左→右)
総ドット数	448ドット
印字幅	63mm
印字速度	41キャラクタ/sec (約1.46行/sec... 全角文字の場合) * データの転送速度、動作モードにより変動有り
文字構成・文字寸法	半角文字 56桁 16×8ドット 3.4×1.2mm
印字桁数	全角文字 28桁 16×16ドット 3.4×2.4mm 倍幅拡大文字 14桁 16×32ドット 3.4×4.8mm
縦ドットピッチ	P=0.21mm
横ドットピッチ	P=0.148±0.08mm
紙送りピッチ	P=0.165mm (4.23(1/6インチ)±0.3mm) * (最小送り間隔)ヘッドドット間隔とは不一致 行間無しで印字する場合は、21ドット紙送りします
紙保持力	100g min
データ入力制御方式	セントロニクス準拠
データ入力バッファ	4Kbyte (4096バイト)
印字モード	キャラクタモード 16×16ドットマトリクス 行間スペース 2ドット (設定可変) 文字間スペース 2ドット (設定可変) グラフィックモード 16×448ドット/行
文字種類	JIS-C6220準拠+特種パターン等 256種 JIS第一水準非漢字 524種 JIS第一水準漢字 2965種 JIS第二水準漢字 3388種
電源 乾電池 専用ACアダプタ	単3型アリカリ乾電池 (LR-6) 4本 DC6V 1500mA
消費電流	待機時 100mA (DC6V時) 印字時 平均値 1.00A (印字率15%時) 最大値 5.39A (DC6V時)
外形寸法	134 (W)×58 (H)×180 (D) (mm) [突起部含まず]
重 量	550g (本体のみ)

1-2. 動作条件

- 動作周囲温度 : 0 ~ +40°C (乾電池5~40°C)
 保存温度 : -20 ~ +60°C
 動作・保存湿度 : 30 ~ 80%RH (結露なきこと)

2. インターフェイス仕様

2-1. 仕様

データ入力 : 8ビットセントロニクス
 ハンドシェイク : $\overline{\text{STROBE}}$, BUSY

2-2. コネクタ端子配列

使用コネクタプラグ : 57RE-40360-730B (D29) [DDK]

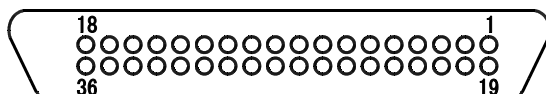

2-3. コネクタの信号説明

(信号名は Active Low)

端子番号	信号名	方向	機能
1	$\overline{\text{STROBE}}$	入力	データ取り込み指令信号
2	DATA 0	入力	8ビット・パラレル・データ信号
3	DATA 1		
4	DATA 2		
5	DATA 3		
6	DATA 4		
7	DATA 5		
8	DATA 6		
9	DATA 7		
10	$\overline{\text{ACK}}$	出力	データ処理終了信号
11	BUSY	出力	データ受け付けの不可信号
12	PAPER END	出力	紙切れ信号
13	SEL OUT	出力	オンライン状態信号
31	$\overline{\text{RESET}}$	入力	リセット信号
32	$\overline{\text{ERROR}}$	出力	エラー信号
19 - 30	P・GND	入力	ペアグランド
16・33	S・GND	入力	信号グランド
17	F・GND	入力	フレームグランド

2-4. 入出力用端子機能説明

1) STROBE-----ストロブ

- ・ 8ビットパラレルデータを読み込む為の指令信号で、ストロブ信号の立ち下がりに同期してホスト側からデータを取り込みます。
- ・ ホスト側は、ストロブ信号を発する場合、必ずビジー信号が“Low”レベルになっていることを確認してから行ってください。ビジー信号が“High”レベルの時にストロブ信号を立ち下げても無視されます。
- ・ ストロブ信号の解除（立ち上げ）は、ビジー信号が“High”になったのを確認してから行ってください。

2) DATA0~7-----入力データ

- ・ 8ビットパラレル信号でホストより入力します。
- ・ 正論理信号で、ストロブ信号の立ち下がりに同期してデータバッファに読み込まれます。

3) BUSY-----ビジー

- ・ データの受け付けが可能か否かを示す信号で、受け付け可能時には“Low”を出力します。
- ・ データ受信時は、ストロブ信号の立ち下がりに同期して“High”となり処理が終了するまで“High”を出力し続け、データの受け付けが不可能なことを示します。

4) ACK-----アクノリッジ

- ・ データ入力終了認知信号です。

5) PAPER END-----ペーパーエンド

- ・ サーマル紙が無くなると（ヘッド部分から残りが約 30mmになると）“High”になり紙切れを知らせます。
- ・ PAPER END信号が“High”となると、データ受信をストップしオフラインとなります。
※紙をセットしSELECTスイッチを押してオンライン状態にしないとデータの受け付けが開始されません。

6) ERROR-----エラー

- ・ プリンタがエラー状態になっていることを示します。
- ・ エラーを解除するにはリセットするか、電源をOFFにしてください。

7) SEL OUT-----セレクトアウト

- ・ オンライン状態の時に出力が“High”になります。

8) RESET-----リセット

- ・ プリンタを初期化する信号で、200 μ s以上の“Low”レベルを保持する必要があります。
- ・ 初期化により、入力されたデータはすべてクリアされます。

2-5. データ入力タイミング

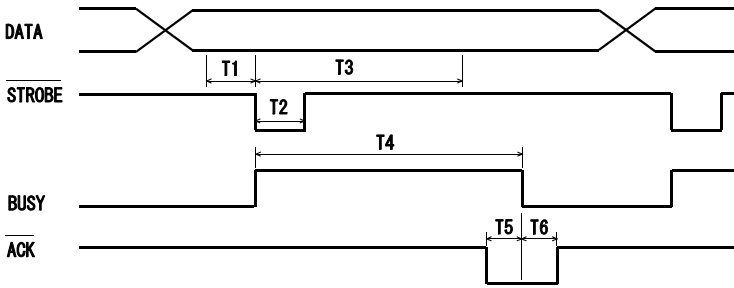

T 1 : $\overline{\text{STROBE}}$ に対するDATAのセットアップ時間	: $0.5 \mu\text{s}$ (min)
T 2 : $\overline{\text{STROBE}}$ パルス幅	: $1.0 \mu\text{s}$ (min)
T 3 : $\overline{\text{STROBE}}$ 立下りからのDATA保持時間	: $0.5 \mu\text{s}$ (min)
T 4 : BUSY時間 (印字中の時間を除く)	: $100 \sim 800 \mu\text{s}$
T 5 : $\overline{\text{ACK}}$ の立下りからBUSYの立下りまでの時間	: $7.5 \mu\text{s}$ (TYP)
T 6 : BUSYの立下りから $\overline{\text{ACK}}$ の立上りまでの時間	: $2.5 \mu\text{s}$ (TYP)

* : データ 1 つのデータタイミングであり印字中は、印字データ数によります。

2-6. 入出力信号条件

1) 入力

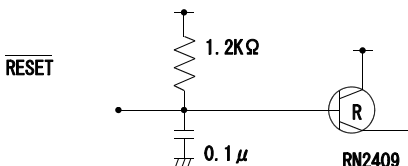
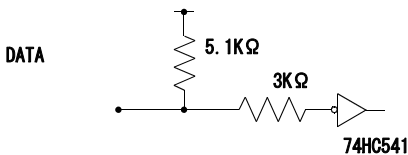
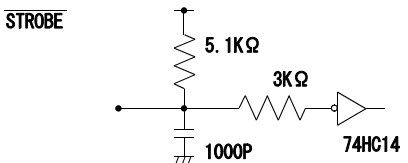

2) 出力

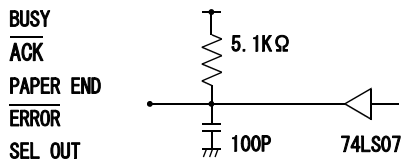

(注) Fanin、Fanoutはすべて「1」にし、ホスト側には74LS相当品を接続し最終端にプルアップ抵抗を設置することを推奨します。

オプション (別販売品です)

1) 感熱紙 BS-80-15 (専用紙型名)

※10巻単位で販売致します。

2) ACアダプタ BS-100J

- ・入力 : AC100V 50-60Hz 入力容量20VA
- ・出力 : DC 6V 1500mA
- ・使用温度範囲 : -10~+40℃
- ・重量 : 470g

3) ケーブル

a. BS-1-2

- ・コネクタA・B : セントロ36P
- ・ケーブル長 : 2m

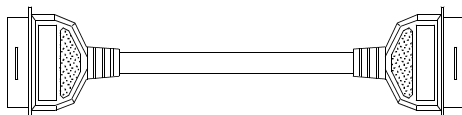

コネクタA

コネクタB

b. BS-2-1.5 (PC98用)

- ・コネクタA : セントロ14P
- ・コネクタB : セントロ36P
- ・ケーブル長 : 1.5m

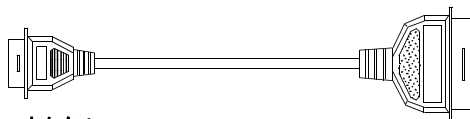

コネクタA

コネクタB

c. BS-3-1.5 (PC98note用)

- ・コネクタA : ハーフピッチ20P
- ・コネクタB : セントロ36P
- ・ケーブル長 : 1.5m

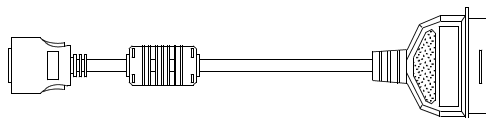

コネクタA

コネクタB

代理店一覧

下記代理店にてプリンタおよびオプションを取扱っておりますのでお問い合わせください。

代理店名	営業所	電 話	〒	住 所
菱和電機(株)	本 社 岡 谷 所 沢	03-3251-1301 0266-22-0752 0429-47-5494	101-0021 394-0031 359-1141	千代田区外神田2-15-10 岡谷市郷田1-6-16 所沢市小手指町4-9-25
飯田通商(株)	本 社 埼 玉 新 潟 名古屋 大 阪	03-3257-1881 0485-25-4250 0258-32-6851 052-571-2271 06-350-1141	101-0021 360-0045 940-0033 451-0002 532-0004	千代田区外神田3-9-3 熊谷市宮前町2-73 長岡市今朝白3-16-6 名古屋市中村区名駅4-17-3 メイヨンビル 2 F 大阪市淀川区西宮原1-5-10 ミタビル 3 F
(株)高木商会	本 社 川 崎 北 上 松 本 浜 松 大 阪	03-3785-2911 044-435-8711 0197-64-6211 0263-28-0311 053-475-1121 06-389-8711	145-0062 211-0025 024-0094 399-0006 433-8122 564-0043	大田区北千束2-2-7 川崎市中原区木月3-969 北上市本通り1-5-3 松本市野溝西1-3-29 102号 浜松市上島6-33-11 吹田市南吹田5-22-33
ユニタックス(株)	本 社 大 阪 松 本 名古屋 宇都宮	0422-32-4111 06-458-2444 0263-36-7060 052-934-0091 028-649-5861	180-8611 553-0003 390-0815 461-0005 321-0953	武蔵野市境南町5-1-21 大阪市福島区福島6-24-7 松本市深志2-1-9 名古屋市東区東桜2-9-34 宇都宮市東宿郷4-2-24
(株)ワイズコネク	本 社	092-452-5252	812-0011	福岡市博多区博多駅前3-7-3 皐月マンション 906
(株)システムブレイン	本 社	011-851-9944	003-0021	札幌市白石区栄通9-5-8

【注 意】 サーマル紙は専用紙（BS-80-15）をご使用ください。
指定以外の用紙をご使用になった場合、印字品質やサーマルヘッドの寿命を保証できない場合があります。指定以外での用紙をご使用の場合は、トラブル発生にご注意ください。

問い合わせ連絡先



三栄電機株式会社

〒171-0014 東京都豊島区池袋2-61-1

大宗池袋ビル5F

TEL. 03-3986-0646(代) FAX. 03-3988-5876

時間 AM9:00~12:00 PM1:00~5:00

(土・日・祝祭日は休み)